

ACテーパローラ PMTシリーズ

小径φ42.7

テーパ型小径φ42.7ローラ 内アール 900mmライン

内蔵モータ

- 標準モータ YS/AS :
連続運転・間欠運転いずれも可能な汎用タイプ。
間欠運転の最小タクトタイムは 3 秒ON、2 秒OFFです。
パイプ寸法が599mm以下がYS、600mm以上がASとなります。

- 小径 / φ42.7
- 軸径 / φ12
- 電源 / 3相200V
- パイプ材質 / ポストジंक
- 表面処理 / ユニクロメッキ

パイプ寸法 : PMT42YS / PMT42AS

250mm 250mm以上

パイプ寸法 (mm)	250	300	400	500	600	700	800	900	1000
大径 D (mm)	54.6	56.9	61.7	66.4	71.2	75.9	80.7	85.4	90.1
中心径 (mm)	48.6	49.8	52.2	54.6	56.9	59.3	61.7	64.1	66.4
質量 (kg)	1.9	2.0	2.2	2.9	3.4	4.2	5.0	6.6	7.6
ワンタッチ取付機構	○	○	○	○	○	○	○	○	○

- 最小パイプ寸法250mm以上の1mm単位で製作を承ります。
- コンベヤフレーム内寸法・フレーム穴形状はメーカーによって異なります。
- テーパフリーローラの小径、大径寸法はメーカーによって異なります。
- フリーローラと同一平面になるように、フレーム軸穴位置を調整してください。
- フレーム内寸法とパワーモータのスキマは2~5mm必要です。

ご注文例 : PMT42AS - 10 - 600 - 3 - 200 -

型式 呼び周速 パイプ寸法 電圧 各種オプション

モータタイプ : YSもしくはAS
呼び周速 : 4,5,8,9,10,13,15,20,30,45,50,60
(PMT42YSは5,8,10,15,20,30のみ)
パイプ寸法 : mmでご指定ください。
電圧 : 3-200(3相200V)等、異電圧はお問い合わせください。
各種オプション : オプションとして各種仕様が選択できます。

各種オプション : PMT42YS / PMT42AS

ゴムライニング仕様 P.145
天然ゴム・ウレタンゴム・ニトリルゴム・ネオプレンゴム

■その他の仕様についてはP.151をご参照ください。

パイプ寸法 599mm以下

PMT42YS

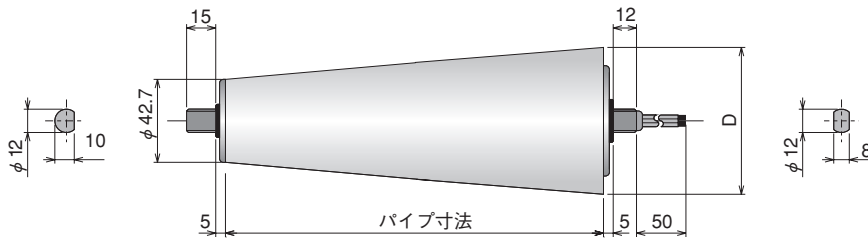

標準付属品 : 取付金具 No.E-920

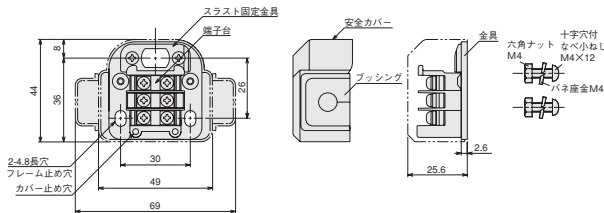

- ※弊社ホームページより図面データがダウンロードできます。
- パワーモータの取付軸の溝にスラスト固定金具をスライドさせ、パワーモータを固定してください。
- スラスト固定金具の固定は0.7Nm、金具の固定は1.7Nmで締めつけてください。
- 取り付けるフレーム厚はt3.8mm以下としてください。

特性一覧 : PMT42YS

3相200V/50Hz

呼び周速	250		300		400		500		電流 (A)			出力 (W)	入力 (W)
	周速度 (m/min)	搬送接線力(N)	周速度 (m/min)	搬送接線力(N)	周速度 (m/min)	搬送接線力(N)	周速度 (m/min)	搬送接線力(N)	無負荷	定格	起動		
5	5.4	56.8	5.5	55.4	5.8	52.9	6.0	50.5	0.06	0.06	0.08	2.3	12.5
8	8.1	37.4	8.3	36.5	8.7	34.9	9.1	33.3					
10	12.2	24.7	12.5	24.1	13.1	23.0	13.7	22.0					
15	17.0	20.6	17.5	20.1	18.3	19.2	19.1	18.3					
20	26.1	13.6	26.8	13.3	28.1	12.6	29.3	12.1					
30	40.6	8.6	41.6	8.4	43.6	8.0	45.6	7.7					

3相200V/60Hz

呼び周速	250		300		400		500		電流 (A)			出力 (W)	入力 (W)
	周速度 (m/min)	搬送接線力(N)	周速度 (m/min)	搬送接線力(N)	周速度 (m/min)	搬送接線力(N)	周速度 (m/min)	搬送接線力(N)	無負荷	定格	起動		
5	6.4	46.5	6.6	45.4	6.9	43.3	7.2	41.4	0.05	0.05	0.07	1.9	10.5
8	9.7	30.9	9.9	30.1	10.4	28.7	10.9	27.5					
10	14.7	20.2	15.0	19.7	15.7	18.8	16.5	17.9					
15	20.4	16.9	21.0	16.5	22.0	15.7	23.0	15.0					
20	31.3	11.1	32.1	10.8	33.7	10.3	35.2	9.9					
30	48.7	7.0	49.9	6.8	52.3	6.5	54.7	6.2					

- 異電圧についてはお問い合わせください。
- 周速度の表示値は負荷時のものです。無負荷・軽負荷・過負荷時の周速度は変化しますので「設計上のご注意」を参考の上でご確認ください。

パイプ寸法 600mm以上

PMT42AS

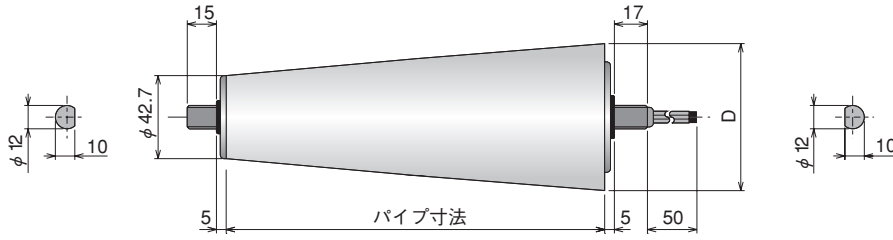

標準付属品：取付金具 No.A-200

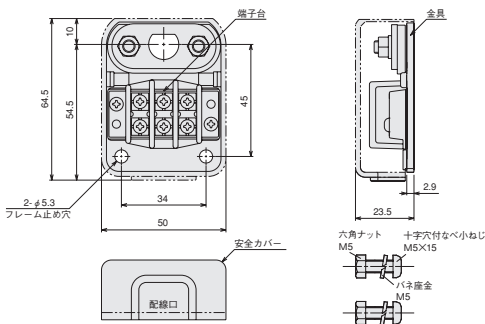

※弊社ホームページより図面データがダウンロードできます。
 ■パワーモータの取付軸の固定は3Nm、金具の固定は3.5Nmで締めつけてください。

特性一覧：PMT42AS

3相200V/50Hz

呼び 周速	600		700		800		900		1000		電流 (A)			出力 (W)	入力 (W)
	周速度 (m/min)	搬送 接線力(N)	周速度 (m/min)	搬送 接線力(N)	周速度 (m/min)	搬送 接線力(N)	周速度 (m/min)	搬送 接線力(N)	周速度 (m/min)	搬送 接線力(N)	無負荷	定格	起動		
4	3.8	160.3	3.9	153.8	4.1	147.8	4.3	142.3	4.4	137.3	0.07	0.07	0.13	3.2	15.0
5	5.2	117.4	5.4	112.6	5.6	108.3	5.8	104.2	6.0	100.6					
8	7.5	80.5	7.8	77.2	8.2	74.2	8.5	71.5	8.8	69.0					
9	9.5	64.0	9.9	61.4	10.3	59.0	10.7	56.8	11.1	54.8					
10	10.3	58.7	10.8	56.3	11.2	54.1	11.6	52.1	12.1	50.3					
13	13.1	46.4	13.6	44.5	14.2	42.8	14.7	41.2	15.2	39.8					
15	15.8	44.3	16.5	42.5	17.2	40.8	17.9	39.3	18.5	38.0					
20	22.6	30.9	23.6	29.7	24.6	28.5	25.5	27.5	26.4	26.5					
30	33.0	21.1	34.4	20.2	35.8	19.4	37.2	18.7	38.5	18.1					
45	43.2	16.2	45.0	15.5	46.9	14.9	48.7	14.4	50.4	13.9					
50	47.5	14.8	49.6	14.2	51.6	13.6	53.6	13.1	55.5	12.7					
60	62.6	11.2	65.2	10.8	67.8	10.4	70.5	10.0	73.0	9.6					

3相200V/60Hz

呼び 周速	600		700		800		900		1000		電流 (A)			出力 (W)	入力 (W)
	周速度 (m/min)	搬送 接線力(N)	周速度 (m/min)	搬送 接線力(N)	周速度 (m/min)	搬送 接線力(N)	周速度 (m/min)	搬送 接線力(N)	周速度 (m/min)	搬送 接線力(N)	無負荷	定格	起動		
4	4.5	124.1	4.7	119.1	4.9	114.4	5.1	110.1	5.3	106.3	0.06	0.06	0.13	3.3	12.8
5	6.2	90.7	6.5	87.0	6.7	83.6	7.0	80.5	7.2	77.7					
8	9.1	62.2	9.4	59.7	9.8	57.4	10.2	55.2	10.6	53.3					
9	11.4	49.6	11.9	47.6	12.4	45.7	12.8	44.0	13.3	42.5					
10	12.4	45.3	13.0	43.5	13.5	41.8	14.0	40.2	14.5	38.9					
13	15.7	35.9	16.4	34.4	17.0	33.1	17.7	31.8	18.3	30.7					
15	19.1	34.1	19.9	32.7	20.7	31.4	21.5	30.3	22.3	29.2					
20	27.2	23.9	28.4	22.9	29.5	22.0	30.7	21.2	31.8	20.5					
30	39.7	16.5	41.4	15.9	43.1	15.2	44.8	14.7	46.4	14.2					
45	52.0	12.7	54.2	12.1	56.4	11.7	58.6	11.2	60.7	10.8					
50	57.2	11.2	59.6	10.8	62.0	10.4	64.4	10.0	66.8	9.6					
60	75.3	8.8	78.4	8.4	81.6	8.1	84.8	7.8	87.8	7.5					

- イントロダクション
- M D R
- A C**
パワ
モータ
- コンベヤ
コンポー
ネンツ
- 資料
- コンベヤ
用途別選定
- ご採用
事例
- ご注文
方法
- φ38
- φ42.7
- φ48.6
- φ50
- φ57
- φ60.5
- φ76.3
- テーパ**
- モータ
ブリー
- 各種
オプション
- 選定方法
- 設計上
の注意
- 配線図
- 電圧一覧
- 製作可能
寸法